



# S 4

 Audi S4 Berline / Avant

Tarif au 08.12.2011

## S4

	Puissance	Transmission	Émission CO <sub>2</sub> (g/km)	Puissance fiscale (CV)	Prix client TTC	Code Modèle
<b>Berline</b>						
V6 3.0 TFSI	333 ch	quattro S tronic 7	190	22	62 100 €	8K2S4Y0000
<b>Avant</b>						
V6 3.0 TFSI	333 ch	quattro S tronic 7	197	23	63 450 €	8K5S4Y0000

## Offres de financement S4\*

	Puissance	Transmission	Loyer**	Option d'achat	Coût en cas d'acquisition
			Ambiente	Ambiente	Ambiente
<b>Berline</b>					
V6 3.0 TFSI	333 ch	quattro S tronic 7	1 425 €	21 735 €	73 044 €
<b>Avant</b>					
V6 3.0 TFSI	333 ch	quattro S tronic 7	1 456 €	22 208 €	74 610 €

\* Offres en Location avec Option d'Achat pendant 36 mois et 45 000 km avec garantie et entretien inclus, réservées aux particuliers du 08/12/2011 au 30/03/2012 chez tous les Distributeurs Audi présentant ces financements, sous réserve d'acceptation du dossier par Audi Bank division de Volkswagen Bank GmbH - SARL de droit allemand - Capital social : 318279200 € - Succursale France : Paris Nord 2 - 22 avenue des Nations 93420 Villepinte - RCS Bobigny 451618904 - ORIAS : 08040267 (www.orias.fr) et après expiration du délai légal de rétractation.

\*\* Forfait Service Entretien aux Particuliers souscrit auprès d'Opteven service - SAS au capital de 365 878 € - Siège social : 109 bd Stalingrad - 69100 Villeurbanne - RCS Lyon N°B 333 375 426. Coût du Forfait Service Entretien aux Particuliers hors financement : 684 €. Un crédit vous engage et doit être remboursé. Vérifiez vos capacités de remboursement avant de vous engager.

## Extension de garantie S4

	Extension de Garantie 1 an supplémentaire	Extension de Garantie 2 ans supplémentaires	Extension de Garantie 3 ans supplémentaires
km	60 000	80 000	150 000
code	EA2	EAS	EA9
S4	300 €	750 €	1 650 €

## Plus serein, plus longtemps

Audi garantit ses voitures 2 ans. Pour plus de sérénité, il est possible de souscrire un contrat de garantie complémentaire portant la durée de la garantie à 3, 4 ou 5 ans.

Cette extension de garantie est strictement le prolongement de la garantie constructeur.

### Offres disponibles :

Extension de garantie 1 an et 60 000 km | Extension de garantie 2 ans et 80 000 km | Extension de garantie 3 ans et 150 000 km

Le contrat prend fin lorsque la première des 2 échéances (durée ou kilométrage) est atteinte.

En cas de défaillance mécanique, électrique, le contrat de garantie permet de bénéficier notamment des réparations et/ou remplacement des pièces suivantes :

- Moteur	- Embayage (hors disque)	- Direction, circuit électrique
- Boîte de vitesse	- Transmission	- Suspensions (hors amortisseurs)
- Boîte de transfert	- Système de refroidissement	- Carters

Ces interventions doivent être effectuées chez un Partenaire Audi Service.

Lors de la revente, le contrat est cessible avec le véhicule, ce qui en augmente la valeur.

En cas de revente du véhicule avant le terme du contrat, le nouveau propriétaire bénéficiera des prestations souscrites.

Conditions Générales de Vente disponibles dans le réseau Audi Service ou sur [www.audi.fr](http://www.audi.fr)

## Intérieurs

Code	Sellerie mixte cuir et Alcantara [N7N]	Sellerie cuir Milano* [N5W]	Tableau de bord haut / bas	Moquettes et tapis	Ciel de pavillon
Série sur	S4 berline S4 Avant	—	—	—	—
Option sur	—	S4 berline S4 Avant	—	—	—
ZM	Noir	Noir	Noir / Noir	Noir	Noir
SU	Argent lunaire	—	Noir / Noir	Noir	Noir
SX	Noir	Noir	Noir / Noir	Noir	Argent lunaire
SY	Argent lunaire	—	Noir / Noir	Noir	Argent lunaire
WN	—	Brun châtaigne / Noir	Noir / Noir	Noir	Noir
WZ	—	Brun châtaigne	Noir / Noir	Noir	Argent lunaire

\* Uniquement avec sièges climatisés / Contre-portes en similicuir — : impossible

## Combinaisons teintes de carrosserie / coloris intérieur

Teintes de carrosserie		Code						
	Blanc ibis	T9T9	ZM	SU	SX	SY	WN	WZ
	Noir brillant	A2A2	ZM	SU	SX	SY	WN	WZ
*	Argent glacier métallisé	P5P5	ZM	SU	SX	SY	WN	WZ
*	Blanc glacier métallisé	2Y2Y	ZM	SU	SX	SY	WN	WZ
*	Bleu lunaire métallisé	W1W1	ZM	SU	SX	SY	WN	WZ
*	Noir fantôme nacré	L8L8	ZM	SU	SX	SY	WN	WZ
*	Gris lave nacré	1R1R	ZM	SU	SX	SY	WN	WZ
*	Rouge Misano nacré	N9N9	ZM	SU	SX	SY	WN	WZ
Peinture Audi exclusive								
*	Couleur sur demande	Q0Q0	ZM	SU	SX	SY	WN	WZ

\* supplément de prix, voir tarif options [...] : non recommandé





## Équipements / Jantes S4



**De série :**  
4 jantes en aluminium coulé style S 5 branches, 8 J x 18", avec pneus 245/40 R 18



**En option :**  
4 jantes en aluminium coulé style 5 branches doubles en étoile, 8 J x 18", avec pneus 245/40 R 18. Code PRJ



**En option :**  
4 jantes Audi exclusive en aluminium coulé style 20 rayons en deux parties, 8,5 J x 19", avec pneus 255/35 R 19. Code PQS



**En option :**  
4 jantes Audi exclusive en aluminium coulé style 7 branches doubles, 8,5 J x 19", avec pneus 255/35 R 19. Code PQF

Sécurité
Airbags grand volume pour conducteur et passager avant avec détecteur de la position d'assise, airbag conducteur à deux niveaux de gonflement, adaptatif pour le passager avant
Airbags latéraux (airbag thorax et bassin à l'avant)
Antipatinage ASR pour une motricité optimale, empêche le patinage des roues motrices
Audi Backguard : en cas de collision arrière, la conception du siège permet l'amortissement du haut du corps et le soutien plus précoce de la tête. Ce système renforce la protection et réduit le risque de traumatisme cervical
Avertisseur deux tons, avec commande au centre du volant
Blocage électronique de différentiel EDS, aide au démarrage intervenant jusqu'à une vitesse d'environ 100 km/h, freinant automatiquement les roues motrices sur route glissante et inégalement adhérente
Carrosserie galvanisée (entièrement galvanisée aux endroits sensibles à la corrosion), autoportante, soudée au groupe-plancher, zones de déformation prédéfinies à l'avant et à l'arrière, ailes avant en aluminium léger (12 ans de garantie contre la corrosion)
Ceintures de sécurité, automatiques à trois points pour les quatre places, contrôle de port de ceinture à l'avant, couleur assortie à celle de l'habitacle
Châssis sport S avec suspensions et amortisseurs plus fermes pour un contact plus direct avec la chaussée et une conduite sportive ; incluant jambes de force en dôme, essieu avant allégé avec 5 bras avec essieu radial virtuel, barre stabilisatrice tubulaire ; essieu arrière à bras trapézoïdaux avec suspension à roues indépendantes ; amortisseur à gaz bi-tube et ressorts cylindriques, ressort à butée de traction, barre d'essieu à suspension élastique à l'avant et à l'arrière
Colonne de direction de sécurité, contient un système mécanique de déplacement avec fonction d'amortissement qui complète le potentiel de sécurité de la ceinture et de l'airbag
Cric, dans le coffre
Écrous de roues antivol (ne s'enlèvent qu'avec l'adaptateur fourni)
Indicateur d'usure des disques à l'avant, affichage sur le système d'information du conducteur
Limiteurs d'effort des ceintures de sécurité avant
Outillage de bord, dans le coffre
Phares antibrouillard intégrés dans le pare-chocs
Prétensionneurs des ceintures de sécurité avant
Programme électronique de stabilisation ESP, relie ABS, ASR et EDS à ses propres capteurs et compare les données de conduite avec les données de référence ; assure davantage de stabilité dans les situations critiques par un freinage ciblé de chacune des roues et en agissant sur la gestion du moteur
Protection antidémarrage électronique, intégrée à la gestion du moteur, activation automatique par la clé du véhicule
servotronic, direction assistée asservie à la vitesse
sideguard®, système d'airbags de tête grand format, se déploie devant les vitres latérales afin de protéger les passagers avant et arrière en cas de collision latérale
Système de freinage à double circuit en diagonale, système antiblocage ABS avec répartiteur de freinage EBV, avec assistant de freinage EBD, servofrein tandem, freins à disques ventilés à l'avant et à l'arrière
Triangle de présignalisation avec fixation sur la face interne du capot de coffre
Trousse de secours dans le vide-poche de l'accoudoir central arrière
Verrouillage électrique de la colonne de direction

## Équipements / Jantes S4

### Électriques et fonctionnels

Capot de coffre à ouverture automatique : en déverrouillant le coffre avec la télécommande, la touche sur la portière ou en actionnant la touche douce de déverrouillage au niveau du coffre, le capot de coffre bascule automatiquement (pour berline)

Contact d'allumage, électronique, clé de contact pouvant mémoriser différentes données d'entretien

Contrôle de pression des pneus : vérifie durant la marche la pression de chacune des roues

Dossier des sièges arrière rabattable séparément 2/3 - 1/3, avec déverrouillage à distance des dossiers depuis le coffre

Éclairage intérieur à extinction temporisée et contacteurs sur toutes les portières ; éclairage coffre, conducteur passager avant et arrière, deux spots de lecture à l'avant, éclairage intérieur de l'arrière, miroir de courtoisie éclairé, éclairage d'ambiance

Étui à lunettes, dans le module d'éclairage intérieur avant au-dessus du rétroviseur intérieur

Fonction Start/Stop : coupure et redémarrage automatiques du moteur en cas d'arrêt prolongé, désactivable par un bouton sur la console centrale

Frein de stationnement électromécanique : comprend la fonction de frein de stationnement à l'arrêt, l'assistance au démarrage par désactivation lors du démarrage et fonction de freinage d'urgence sur les quatre roues

Indicateur de rapport de vitesse dans le système d'information du conducteur, apporte assistance au conducteur dans le choix du rapport de vitesse adapté

Indicateur de température extérieure dans le système d'information du conducteur, en cas de températures inférieures à +5 °C, un cristal de glace apparaît sur l'afficheur, avertissant de la possibilité de verglas

Instrumentation à éclairage réglable, tachymètre électronique avec compteur kilométrique totalisateur et journalier, compte-tours, horloge, indicateur de température du liquide de refroidissement et jauge de carburant

Lave-glace, deux vitesses, réglage d'intermittence sur 4 niveaux, commande de balayage coup par coup, lavage-balayage automatique

Lève-vitres électriques à l'avant et à l'arrière avec protection anti-pincement et fonction confort d'ouverture/fermeture par impulsion

Lunette arrière dégivrante avec minuterie

Porte-boissons, double dans la console centrale

Quatre œilletons de fixation dans le coffre, pour maintenir les bagages et objets, points de suspension pour le filet mixte

Rangements dans les contre-portes à l'avant avec casier de rangement pour boissons, rangements à l'arrière dans les garnitures latérales

Régulateur de vitesse électronique actif dès 30 km/h. Inclut fonction de freinage. Affichage de la vitesse paramétrée sur l'écran de l'ordinateur de bord

Télécommande à fréquence radio pour le verrouillage centralisé, intégrée à la clé du véhicule ; ouvre et ferme d'une simple pression du doigt les portières, les vitres, le coffre et la trappe à carburant – code aléatoire, témoin de contrôle du verrouillage sur la clé

Verrouillage centralisé avec fonction Autolock et télécommande à fréquence radio intégrée dans la clé du véhicule

**En option :**  
4 jantes Audi exclusive en aluminium coulé style 5 branches triples, 8,5 J x 19", avec pneus 255/35 R 19.  
Code PQ6



**En option :**  
4 jantes Audi exclusive en aluminium coulé style 5 branches «Rotor», finition titane, polies, 8,5 J x 19", avec pneus 255/35 R 19.  
Code PQU



**En option :**  
4 roues complètes Hiver 7,5 J x 18 ET 43 pour roues 225/45 R 18 95V XL - Accessoires d'Origine Audi®.  
Code 8K0073013F 8Z8



## Équipements S4



### Confort

Accoudoir central avant avec vide-poches

Accoudoir central dans le dossier des sièges arrière, rabattable ; compartiment avec trousse de secours

Allume-cigare intégré dans le cendrier à l'avant

Appuie-tête réglables en hauteur à l'avant et à l'arrière

Cendriers dans la console centrale à l'avant et à l'arrière

Poignées de maintien, amorties, rabattables dans les deux sens, dans le ciel de pavillon

Tapis complémentaires à l'avant et à l'arrière en velours, couleur noire

Vitres athermiques teintées vertes, pare-brise en verre feuilleté

### Esthétique

Applications décoratives en aluminium brossé mat sur les contre-portes, les garnitures latérales à l'arrière ainsi que sur la console centrale

Becquet arrière intégré au couvercle de coffre sur berline et intégré au hayon sur Avant

Calandre Singleframe noire brillante avec inserts horizontaux chromés

Ciel de pavillon en tissu, selon la couleur choisie, argent lunaire ou noir

Poignées de portières extérieures laquées dans la couleur de carrosserie, poignées cintrées agréables à utiliser

Rétroviseurs extérieurs avec clignotant latéral intégré à diodes, réglables et rabattables électriquement, boîtiers style aluminium mat, miroirs asphériques

Sorties d'échappement chromées, visibles et doubles, une double sortie à gauche et une double sortie à droite

Style aluminium, dans l'habitacle sur les commutateurs d'éclairage, la commande de la climatisation, la commande MMI, les diffuseurs d'air et autour du soufflet du levier de vitesses

### Spécificités concernant S4 Avant

Becquet de pavillon

Couvre-bagages : chargement et déchargement confortables du coffre : dès qu'on le soulève légèrement, le couvre-bagages s'emboîte dans des rails spéciaux et coulisse automatiquement vers le haut si le hayon est ouvert

Ergots de maintien pour sacs à provisions

Essuie-lave-glace arrière, avec lavage balayage automatique, balayage au passage de la marche arrière pendant la durée de celle-ci (quand les essuie-glace avant sont activés)

Filet de séparation : se fixe sur les côtés de la carrosserie ou au dossier de banquette arrière rabattu, très utile en cas de dossier de banquette relevé ou rabattu (d'un seul côté ou entièrement), amovible

Pack Rangement : filets de rangement au dos des sièges avant, tiroir sous les sièges avant (siège passager seulement si option siège à mémoire), porte-boissons dans l'accoudoir central arrière et boîte à gants verrouillable

Plancher de coffre réversible : d'un côté en velours haute qualité, bac anti-salissures imperméable et résistant de l'autre côté

Prise de courant, 12 V à droite dans le coffre

Rampes de pavillon en aluminium anodisé, permettant des transports sûrs, de forme stable et aérodynamique

Tapis de coffre réversible velours/gomme. Peut être déployé sur toute la surface de chargement, y compris avec dossier de banquette arrière rabattu, avec protection pouvant être dépliée au-dessus du seuil de chargement et du pare-chocs

## Équipements principaux

	S4 berline	S4 Avant
Audi Hold Assist : maintient le véhicule à l'arrêt en côte comme en descente, sans limite de temps. Le système est activé par pression sur une touche et permet au conducteur un redémarrage confortable sans actionner le frein à main	•	•
Audi Tracking System : système d'immobilisation et de localisation par satellite	•	•
Changeur 6 CD compatible MP3/WMA/AAC dans la boîte à gants	•	•
Climatisation automatique Confort Plus 3 zones à fonctionnalités étendues et affichage numérique	•	•
Détecteur de pluie et de luminosité	•	•
Entourages de vitre en aluminium, revêtement noir brillant sur les montants de pavillon centraux et les vitres de custode arrière	•	•
GPS Plus : système de navigation GPS de troisième génération avec DVD Europe commandé par le MMI, guidage et dialogue vocal, affichage de cartes routières et guidage sur l'écran couleur 6,5" du MMI, DVD Europe fourni, 2 lecteurs de cartes SDHC (jusqu'à 32 Go) compatibles MP3 / WMA / AAC et prise d'entrée AUX-IN. (Inclut information trafic TMC) (Code [PNW/7A6] à saisir par défaut)	•	•
Inscriptions S4 sur les seuils de portes, la calandre, le couvercle de coffre (ou hayon), le volant et le compte-tours	•	•
Jantes en aluminium coulé style S 5 branches doubles, 8 J x 18", avec pneus 245/40 R 18	•	•
Ordinateur de bord couleur et système de contrôle autocheck (incluant programme efficiency)	•	•
Pack Éclairage : spots de lecture à l'arrière, commande intérieure de verrouillage des portières, catadioptrés actifs, éclairage des seuils de portes, des pieds à l'avant, des diffuseurs d'air et de la boîte à gants	•	•
Pare-chocs spécifiques S style dynamique et sportif	•	•
Préparation attelage	•	•
Préparation ISOFIX pour sièges latéraux arrière et siège passager avant	•	•
Préparation téléphone 2 W bi-bande (D et E), sans support pour adaptateur ni antenne de toit, commande sur volant multifonction, mains libres, interface Bluetooth	•	•
quattro® : transmission intégrale permanente avec répartition asymétrique et dynamique de couple (40% avant / 60% arrière en paramétrage de base), différentiel central autobloquant, blocage électronique de différentiel EDS via intervention sur les freins des quatre roues motrices	•	•
Réglage d'appuis lombaires électriques sur 4 plans pour sièges avant	•	•
Rétroviseur intérieur jour/nuit automatique incluant une bande grise en haut du pare-brise	•	•
Roue de secours temporaire	•	•
Sellerie mixte cuir / Alcantara : partie centrale des sièges en Alcantara, bourrelets latéraux, appuie-tête et accoudoir central en cuir, contre-portes et garnitures latérales en Alcantara	•	•
Sièges avant électriques pour longueur, hauteur, inclinaison d'assise et de dossier	•	•
Sièges Sport à l'avant	•	•
Système acoustique d'aide au stationnement arrière	•	•
Système audiophonique Audi : amplificateurs à 6 canaux, 10 HP dont un central dans le tableau de bord et un HP de basse dans la plage arrière; puissance totale 180 W	•	•
Volant airbag Sport 3 branches multifonction avec emblème S4 et palettes de changement de vitesses commandé, réglable en hauteur et en profondeur, incluant pommeau et soufflet de levier de vitesses en cuir	•	•
Xénon Plus incluant réglage automatique du site des phares, feux diurnes par bandeau de LED et lave-phares, feux arrière à LED pour feux de position et de stop	•	•



• Équipement de série

## Pack Sécurité

	Audi Tracking System	Audi Premium Tracking System
Technologie GPS / GSM	•	•
Accords de roaming avec 360 opérateurs	•	•
Protection active dès la sortie de l'atelier	•	•
Anti-redémarrage	•	•
Alertes automatiques	•	•
Protection volumétrique	—	•
Protection périmétrique	—	•
Déclenchement à distance de l'alarme d'origine	—	•
Batterie interne	•	•
Auto-diagnostic du système	•	•
2 ans d'abonnement	•	•

— Non disponible

S4	Code option	Prix
Audi Tracking System	TS1	De série
Audi Premium Tracking System	TS2	650 €





S4

IN S 4038

## Tarif options S4



	Code	S4 berline	S4 Avant	Prix TTC
<b>Électriques et fonctionnels</b>				
Adaptive cruise control : réglage automatique de distance, détecte à l'aide d'un capteur radar et d'une caméra le véhicule qui précède et maintient la distance en ralentissant, en freinant ou en accélérant. 4 programmes (distance 1 à 4). Se commande à l'aide du comodo de régulateur de vitesse. Actif à partir de 30 km/h	8T4	0	0	1 240 €
Adaptive lights : ces feux de virage dynamiques reconnaissent, grâce aux mouvements du volant, le tracé de la route et éclairent les virages. Actifs à partir de 10 km/h environ et jusqu'à 110 km/h. Un capteur calcule en permanence la luminosité dans le champ de progression du véhicule et permet le réglage en largeur et en longueur du faisceau des phares afin d'obtenir une qualité d'image optimale sans éblouir les autres véhicules. Inclut les feux de bifurcation qui s'allument automatiquement lorsque le clignotant est actionné pendant une période prolongée et éclairent la nouvelle trajectoire	8Q5	0	0	460 €
Alarme antivol avec protection antiremorquage (désactivable), incluant protection volumétrique de l'habitacle et sirène indépendante, surveillance de l'habitacle, des portières, du compartiment moteur et du coffre	7AL	0	0	540 €
Audi Hold Assist : maintient le véhicule à l'arrêt en côte comme en descente, sans limite de temps. Le système est activé par pression sur une touche et permet au conducteur un redémarrage confortable sans actionner le frein à main	UH2	0	S	100 €
Audi Active Lane Assist : assistant de maintien de trajectoire qui corrige les mouvements du volant avant que le véhicule ne dépasse involontairement la voie dans laquelle il se trouve. Système actif à partir de 60 km/h. (Suppression de la bande de couleur grise sur le pare-brise)	7Y4	0	0	620 €
Audi Side Assist : assistant de changement de trajectoire qui indique par un signal visuel (LED) sur le rétroviseur extérieur la présence d'un véhicule dans l'angle mort ou un véhicule arrivant par l'arrière à vitesse excessive. Système actif à partir de 30 km/h	7Y1	0	0	660 €
Audi Premium Tracking System : système d'immobilisation et de localisation par satellite, couplé à l'alarme antivol	TS2	0	0	650 €
Barres de toit - Accessoires d'Origine Audi®. (Pour berline uniquement)	8K5071126A	0	—	285 €*
Barres de toit - Accessoires d'Origine Audi®. (Pour Avant uniquement)	8K9071151C	—	0	285 €*
Chauffage / climatisation stationnaire programmable incluant télécommande. Permet de mettre en fonction le chauffage ou la climatisation à distance avant de rentrer dans le véhicule	PK6	0	0	1 720 €
Coffre de toit pour bagage 370 litres - Accessoires d'Origine Audi®	8P0071175	0	0	483 €*
Coffre de toit pour skis et bagages 450 litres - Accessoires d'Origine Audi®	000071174A	0	0	498 €*
Coffre de toit pour skis et bagages 480 litres - Accessoires d'Origine Audi®	4L0071175	0	0	648 €*
Crochet d'attelage amovible et verrouillable, ESP incluant dans ce cas un dispositif de stabilisation de l'attelage	1D2	0	0	710 €
Feux de route assistés : gestion automatique du passage de feux de croisement à pleins phares et inversement	8N7	0	0	160 €
Keyless entry : système de verrouillage et de déverrouillage du véhicule sans utilisation de la clé. Démarrage et arrêt du moteur main libre par touche Start/Stop	4F2	0	0	740 €
Pack Coffre : filet combiné, prise de courant 12 V et filet sur le côté droit du coffre. (Pour berline uniquement)	PKH	0	—	110 €
Pack Rangement : tiroirs sous les sièges avant (siège passager seul en cas de sièges à mémoire), filets de rangement au dos des sièges avant, porte-boissons dans l'accoudoir central arrière et boîte à gants verrouillable	QE1	0	0	140 €
Parking System Plus : signal acoustique et visuel d'aide au stationnement avant et arrière par pictogrammes sur l'écran couleur du MMI	7X4	0	0	460 €
Parking System Plus avec caméra de recul : signal acoustique et visuel d'aide au stationnement avant et arrière avec caméra de recul permettant de visualiser l'arrière du véhicule sur l'écran couleur du MMI	7X8	0	0	1 000 €
Porte-skis et snowboards pour 4 paires de skis / 2 snowboards - Accessoires d'Origine Audi®	4F9071129D	0	0	87 €*
Porte-skis et snowboards pour 6 paires de skis / 4 snowboards - Accessoires d'Origine Audi®	4F9071129E	0	0	119 €*
Porte-vélo pour crochet d'attelage (adaptable sur tous les véhicules de la marque Audi) - Accessoires d'Origine Audi®	4G1071105	0	0	629 €*
Prise 230 V sur la console centrale à l'arrière. (Remplace prise 12 V)	9Z3	0	0	160 €
Rétroviseurs extérieurs dégivrants, jour/nuit automatique et escamotables	6XK	0	0	140 €
Télécommande universelle programmable HomeLink à fréquence radio. (Précisions et liste de compatibilités sur <a href="http://www.homelink.com">www.homelink.com</a> )	VC1	0	0	280 €
Toit ouvrant coulissant/relevable, électrique, en verre de sécurité simple vitrage teinté, avec pare-soleil réglable en continu ; coupe-vent intégré, présélection automatique de position pour le toit coulissant. Verrouillage/déverrouillage confort de l'extérieur par verrouillage centralisé et par télécommande à fréquence radio. (Pour berline uniquement)	3FE	0	—	1 180 €
Toit ouvrant panoramique électrique en deux segments en verre de sécurité simple vitrage teinté, avec rideau d'occultation. Le premier segment coulisse ou s'entrebâille. Vélum électrique. (Pour Avant uniquement)	3FU	—	0	1 630 €
Trappe à skis avec sac à skis amovible. Convient pour 4 paires de skis jusqu'à 200 cm ou 2 snowboards	3X2	0	0	240 €

\* Prix TTC client conseillé, hors pose. Sous réserve de changement de références ou de péremptions. Rapprochez-vous de votre Magasin.

## Tarif options S4

	Code	S4 berline	S4 Avant	Prix TTC
<b>Confort / Esthétique intérieure</b>				
Accoudoirs de portières avant et arrière garnis de cuir de la couleur de la sellerie	7HB	0	0	300 €
Airbags latéraux arrière	4X4	0	0	430 €
Applications décoratives en bois de bouleau veiné gris sur contre-portes et console centrale	5TZ	0	0	240 €
Applications décoratives Carbone Atlas sur contre-portes et console centrale	5MK	0	0	360 €
Applications décoratives style piano laqué noir sur contre-portes et console centrale	5TL	0	0	470 €
Applications décoratives d'acier tissé sur contre-portes. Console centrale laquée noire	5MZ	0	0	540 €
Cintre à vêtements, à fixer sur le dossier des sièges avant - Accessoires d'Origine Audi®	4L0061127	0	0	25 €*
Coffre : ensemble de fixation avec barre télescopique et sangle de fixation. (Pour Avant uniquement)	3GN	—	0	220 €
Coffre : hayon assisté électriquement pour l'ouverture et la fermeture. (Pour Avant uniquement)	4E9	—	0	590 €
Coffre : surtapis de coffre réversible, une face velours, une face gomme. Peut recouvrir totalement le coffre, y compris la banquette arrière lorsqu'elle est rabattue. Inclut également une protection de seuil de coffre. (Pour Avant uniquement)	6SJ	—	0	130 €
Pare-soleil coulissant latéralement côtés conducteur et passager	5XF	0	0	40 €
Rideau pare-soleil électrique pour la lunette arrière. (Pour berline uniquement)	3Y2	0	—	330 €
Rideaux pare-soleil manuels pour les vitres latérales arrière	3Y4	0	0	140 €
Rideaux pare-soleil, électrique pour la lunette arrière et manuels pour les vitres latérales arrière. (Pour berline uniquement)	3Y5	0	—	470 €
Sellerie cuir Milano	N5W	0	0	720 €
Sièges avant chauffants : chauffe-dossier et assise y compris partie latérale des sièges	4A3	0	0	420 €
Sièges avant et arrière chauffants : chauffe-dossier et assise y compris partie latérale des sièges	4A4	0	0	750 €
Sièges avant électriques et conducteur à mémoire 2 combinaisons + rétroviseurs extérieurs jour/nuit automatiques, rétroviseurs extérieurs à mémoire dégivrants, escamotables	PV3/6XL	0	0	390 €
Sièges avant Sport S avec appuie-tête intégrés au dossier, réglage de la longueur d'assise. (Oblige sellerie de série cuir/Alcantara, [7HB] et [3X2])	PS6	0	0	1 680 €
Sièges Confort climatisés à l'avant, version exclusive avec bourrelets latéraux marqués et structure moelleuse pour un confort luxueux ; ventilation et chauffage actifs, chauffage automatique pour protection contre le refroidissement, cuir perforé au niveau des assises ventilées des sièges avant et des assises non ventilées des sièges arrière. (Oblige [N5W], [4A3] ou [4A4])	PS8	0	0	660 €
Siège bébé Audi pour enfant jusqu'à 13 kg argent/noir - Accessoires d'Origine Audi®	4L0019901 EUR	0	0	269 €*
Siège enfant Audi avec Isofix pour enfant de 9 à 18 kg argent/noir - Accessoires d'Origine Audi®	4L0019903 EUR	0	0	416 €*
Siège enfant Audi Youngster Plus pour enfant de 15 à 36 kg argent/noir - Accessoires d'Origine Audi®	4L0019905A	0	0	355 €*
Volant airbag Sport 3 branches multifonction en cuir avec palettes de changement de vitesse et partie basse plate. (Inclut logo S4)	2PK	0	0	130 €
<b>Châssis / Esthétique extérieure</b>				
Audi Drive Select : modification des caractéristiques de la voiture (direction, pédale d'accélérateur et embrayage). Différents réglages à travers trois modes : Confort, Auto et Dynamique ainsi que le mode supplémentaire Individuel en présence du MMI	2H1	0	0	360 €
Amortissement piloté : adaptation du châssis aux différentes situations de conduite et aux diverses natures de la chaussée. (Oblige [2H1])	1BL	0	0	1 010 €
Différentiel quattro® Sport : répartition dynamique de la puissance motrice sur l'essieu arrière. (Oblige [2H1])	GH2	0	0	1 150 €
Direction dynamique : régulation dynamique de l'effort et de l'angle de direction en fonction de la situation de conduite. Confort et dynamique de conduite accrues en cas de changement de voie, de stationnement et de conduite sur route sinueuse. (Oblige [2H1])	1N8	0	0	1 210 €
4 roues complètes hiver 7,5) x 18 ET 43 pour roues 225/45 R 18 95V XL - Accessoires d'Origine Audi®	8K0073013F 8Z8	0	0	642 €*
4 jantes en aluminium coulé style S 5 branches parallèles en étoile, 8 J x 18", avec pneus 245/40 R 18	PRJ	0	0	790 €
4 jantes Audi exclusive en aluminium coulé style 5 branches triples, 8,5 J x 19", avec pneus 255/35 R 19	PQ6	0	0	1 390 €
4 jantes Audi exclusive en aluminium coulé style 20 rayons en 2 parties, 8,5 J x 19", avec pneus 255/35 R 19	PQS	0	0	1 390 €
4 jantes Audi exclusive en aluminium coulé style 7 branches doubles, 8,5 J x 19", avec pneus 255/35 R 19	PQF	0	0	1 390 €
4 jantes Audi exclusive en aluminium coulé style 5 branches «Rotor», finition titane, polies, 8,5 J x 19", avec pneus 255/35 R 19	PQU	0	0	1 510 €
Pack Esthétique noir : entourage des vitres en aluminium noir mat. (Oblige [3S2] sur Avant)	4ZM	0	0	520 €
Peinture métallisée ou nacrée	—	0	0	910 €
Rampes de pavillon noires. (Pour Avant uniquement)	3S2	—	0	Gratuit
Rétroviseurs extérieurs couleur carrosserie	6FA	0	0	Gratuit
Suppression totale d'identification arrière	2Z0	0	0	Gratuit
Vitres latérales arrière et lunette arrière teintées	VW1	—	0	510 €

\* Prix TTC client conseillé, hors pose. Sous réserve de changement de références ou de péremptions. Rapprochez-vous de votre Magasin.



## Tarif options S4

	Code	S4 berline	S4 Avant	Prix TTC
<b>Infotainment</b>				
Audi Music Interface : permet de relier grâce à un adaptateur (disponible en Accessoires d'Origine Audi®) un iPod de génération 4 et plus, un iPhone (fonctionnalité musique), un lecteur MP3 ainsi que d'autres sources de stockage USB au MMI. Logé dans la boîte à gants, il peut être commandé via le MMI ou le volant multifonction. Supprime la prise AUX-IN	UF7	0	0	300 €
Câble adaptateur iPod pour Audi Music Interface - Accessoires d'Origine Audi®	4F0051510K	0	0	43 €* 37 €* 36 €* 36 €* Gratuit
Câble adaptateur USB pour Audi Music Interface - Accessoires d'Origine Audi®	4F0051510Q	0	0	
Câble adaptateur Mini USB pour Audi Music Interface - Accessoires d'Origine Audi®	4F0051510H	0	0	
Câble adaptateur prise Jack pour Audi Music Interface - Accessoires d'Origine Audi®	4F0051510F	0	0	
Changeur 6 CD compatible MP3 ou WMA dans la boîte à gants. Ne permet pas la lecture de fichiers de musique protégés (DRM). (Oblige [PNQ])	7D1	0	0	
GPS Advanced : système de navigation MMI de troisième génération incluant les données de navigation sur disque dur, un écran couleur 7", un lecteur DVD, 2 lecteurs de cartes SDHC compatibles MP3 / WMA / AAC, une prise AUX-IN, une interface Bluetooth, la commande vocale par mot entier, le choix entre trois routes alternatives, l'affichage des cartes avec coloration topographique et curiosités, et les villes en 3D. Défilement le long de la carte à l'aide du joystick du MMI, informations routières sur écran partagé, guidage dynamique (TMC). Affichage complémentaire sur l'ordinateur de bord. Disque dur d'une capacité de 20 Go permettant de stocker de la musique, prise d'entrée AUX-IN. 8 haut-parleurs (puissance totale 80 W)	PNQ	0	0	940 €
Pack Multimédia complet (2 écrans et 2 supports) - Accessoires d'Origine Audi®. (Interdit [PS6] / Oblige [9WM])	4G0051700B	0	0	1 220 €* 190 € 489 €* 183 €* 140 €* 400 € 1 210 € 1 610 € 840 € 1 180 € 710 € Prix sur demande
Préparation Pack Multimédia : câblage des dossiers de sièges avant en vue d'installer un Pack Multimédia	9WM	0	0	
Écran seul pour Pack Multimédia - Accessoires d'Origine Audi®. (Oblige [9WM])	4G0051700	0	0	
Support seul pour Pack Multimédia - Accessoires d'Origine Audi®. (Oblige [9WM])	4G0063747	0	0	
Casque Bluetooth sans fil - Accessoires d'Origine Audi®	4H0051701B	0	0	
Réception radio numérique (DAB) intégrée au MMI : réception de stations numériques en plus de l'offre analogique (FM, MO, LO) pour une meilleure qualité sonore. Réception selon disponibilité d'un réseau numérique local	QV3	0	0	
Réception TV analogique et numérique (DVB-T) non cryptées (image TV / AV seulement à l'arrêt, son TV / AV permanent). Réception selon disponibilité d'un réseau analogique / numérique local. Connexion possible de 2 sources AV externes via un câble adaptateur optionnel (Accessoires d'Origine Audi®). (Oblige [PNQ])	QU7	0	0	
Réception radio numérique et réception TV analogique et numérique (image TV / AV seulement à l'arrêt, son TV / AV permanent). Réception selon disponibilité d'un réseau analogique / numérique local. Connexion possible de 2 sources AV externes via un câble adaptateur optionnel (Accessoires d'Origine Audi®). (Oblige [PNQ])	QU6	0	0	
Système audiophonique Bang & Olufsen : 14 haut-parleurs haute performance, 1 haut-parleur central et 2 haut-parleurs médium dans le tableau de bord, 1 haut-parleur aigu dans chaque triangle de rétroviseur, 1 haut-parleur grave dans chacune des portes avant, 2 haut-parleurs graves et 2 haut-parleurs grave et aigu coaxiaux dans les garnitures latérales, 2 haut-parleurs Surround et 1 haut-parleur de basse (subwoofer) dans la plage arrière. Compensation dynamique des bruits ambiants, amplificateurs 10 canaux, puissance totale 505 W	9VK	0	0	
Combiné téléphone à l'avant (téléphone 8 W) : écran couleur et lecteur de carte SIM intégré. Rédaction de SMS facilitée grâce à une reconnaissance automatique de mots. Combiné situé dans l'accoudoir central avant. (Inclut [9ZW] / Oblige [PNQ])	PT4	0	0	
Téléphone de voiture 8 W Bluetooth via l'antenne du véhicule. Carte SIM non nécessaire si téléphone portable Bluetooth avec SIM Access Profile (informations sur les portables compatibles auprès de votre partenaire Audi ou sur <a href="http://www.audi.com/fr/brand/fr/tools/mobile_db_en.html">http://www.audi.com/fr/brand/fr/tools/mobile_db_en.html</a> ). Donne accès à Audi Service en Ligne, un hotspot WLAN et à Google Earth. Lecteur de carte SIM dans le tableau de bord. (Oblige [PNQ])	9ZW	0	0	
Berceau pour téléphone portable en option (Bluetooth), compatible avec de nombreux téléphones. Informations auprès de votre Partenaire Audi - Accessoire d'Origine Audi®	8P0051435 XX	0	0	
<b>Personnalisation Audi exclusive</b>				
Applications décoratives de bois Audi exclusive	YTA/S3G	0	0	1 110 €
Couronne de volant, levier de vitesses et soufflet garnis de cuir Audi exclusive	YRB/S3G	0	0	970 €
Couronne de volant garnie de cuir Audi exclusive	YRH/S3G	0	0	560 €
Pack 1 échange standard cuir Valcona Audi exclusive : sellerie, appuie-tête, contre-portes et accoudoir central avant en cuir Valcona Audi exclusive. La couleur de l'arrière et des carters latéraux des sièges avant dépend du code couleur intérieur choisi. La couleur du cuir et des surpiqûres est personnalisable. (Oblige [7HB])	PYB/S3G	0	0	5 130 €
Pack 1 échange standard mixte cuir Valcona / Alcantara pour sièges sport : parties latérales de sièges, appuie-tête et accoudoir central avant en cuir Valcona Audi exclusive, partie centrale de sièges et contre-portes en Alcantara de couleur Audi exclusive. La couleur de l'arrière et des carters latéraux des sièges avant dépend du code couleur intérieur choisi. La couleur du cuir et des surpiqûres est personnalisable. (Oblige [7HB] / Interdit [PS8])	PYC/S3G	0	0	5 130 €
Pack 2 échange standard cuir Valcona Audi exclusive : contenu du pack 1 + partie arrière des sièges avant garnie de cuir Audi exclusive. La couleur du cuir et des surpiqûres est personnalisable	PYE/S3G	0	0	6 340 €
Plancher garni de moquette de coloris Audi exclusive. Inclut tapis de sol avec passepoils de coloris Audi exclusive (les tapis et passepoils peuvent être demandés d'une couleur différente de celle de la moquette). (Incompatible avec [YSR])	YSQ/S3G	0	0	1 210 €
Tapis de sol Audi exclusive avec passepoil personnalisable. (Incompatible avec [YSQ])	YSR/S3G	0	0	490 €
Peinture Audi exclusive	Q0Q0	0	0	2 720 €

\* Prix TTC client conseillé, hors pose. Sous réserve de changement de références ou de péremptions. Rapprochez-vous de votre Magasin.

O : Option S : Proposé en série — : Non proposé.



## Caractéristiques techniques S4 berline

S4 berline quattro 3.0 TFSI essence (333 ch)	
<b>Moteur - Appareillage électrique</b>	
Moteur	Moteur 6 cylindres en V, avec injection directe d'essence, 2 arbres à cames en tête (DACT)
Commande des soupapes / Nombre de soupapes par cylindre	Linguets à galets / 4
Cylindrée (cm <sup>3</sup> ) / Alésage x course (mm) / Compression	2 995 / 84,5 X 89,0 / 10,3
Puissance maxi en ch (kW) à tr/mn	333 (245) / 5 500 - 6 500
Couple maxi en (Nm) à tr/mn	440 / 2 900 - 5 300
Norme antipollution	EU 5
Alternateur A / Batteries A/Ah	150 / 380/68
Start/Stop	Oui / Oui
<b>Transmission</b>	
Transmission	quattro
Boîte de vitesses	S tronic 7
<b>Trains roulants - Direction - Freinage - Pneumatiques</b>	
Direction / Démultiplication / Diamètre de braquage (m) (D 102)	Direction assistée à crémaillère sans entretien asservie à la vitesse servotronic / 15,9 / 11,5
Système de freinage AV/AR	Double circuit en diagonale avec ABS/EBV et ESP, assistant de freinage EBD ; servofrein en tandem ; disques ventilés à l'avant et à l'arrière
Roues / Pneumatiques	Jantes en aluminium coulé, 8 J x 18", avec pneus 245/40 R 18
<b>Performances - Consommation - Niveau sonore</b>	
Vitesse maximale (km/h) sur circuit	250 (limitée)
Accélération de 0 à 100 km/h (s)	5,0
Carburant	Super sans plomb, 95 RON
Consommation cycles urbain / routier / mixte (l/100 km)	10,7 / 6,6 / 8,1
Émissions massiques de CO <sub>2</sub> en cycle mixte (g/km)	190
Niveau sonore à l'arrêt / au passage dB (A)	78 / 74
<b>Entretien</b>	
Périodicité vidanges / révisions (km)	Selon l'indicateur de maintenance, jusqu'à 30 000 km / maximum 2 ans <sup>(1)</sup>
Garantie véhicule / Peinture / Anticorrosion	2 ans sans limitation kilométrique / 3 ans / 12 ans
<b>Poids</b>	
Poids à vide (kg) / Total maxi autorisé en charge (kg)	1 705 / 2 255
Remorque freinée sur rampe 8 % / 12 % / non freinée (kg)	2 100 / 1 900 / 750
Charge sur pavillon (kg) / Poids sur la flèche (kg)	90 / 80
<b>Capacités</b>	
Réservoir de carburant / d'huile / de liquide de refroidissement (l)	61 / 6,8 / NC
<b>Carrosserie - Dimensions</b>	
Carrosserie	Autoportante, acier galvanisé, zones de déformation avant et arrière
Nombre de portes / Places assises	4 portes avec protections latérales / 5 places
Coefficient de traînée (cx) / Surface frontale S (m <sup>2</sup> )	0,29 / 2,20
Long. (L103) / Largeur sans rétrov. (W 103) / Hauteur (H100) (mm)	4 716 / 1 826 / 1 406
Empattement (L 101) / Voies AV / AR (W 101/W 102) (mm)	2 811 / 1 552 / 1 539
Hauteur du seuil chargement (mm) (H 195)	652
Volume coffre à bagages selon méthode du cube VDA (l) (V210)	480 (dossier des sièges arrière rabattu : 962)

(1) Selon style de conduite et conditions d'entretien.

## Caractéristiques techniques S4 berline

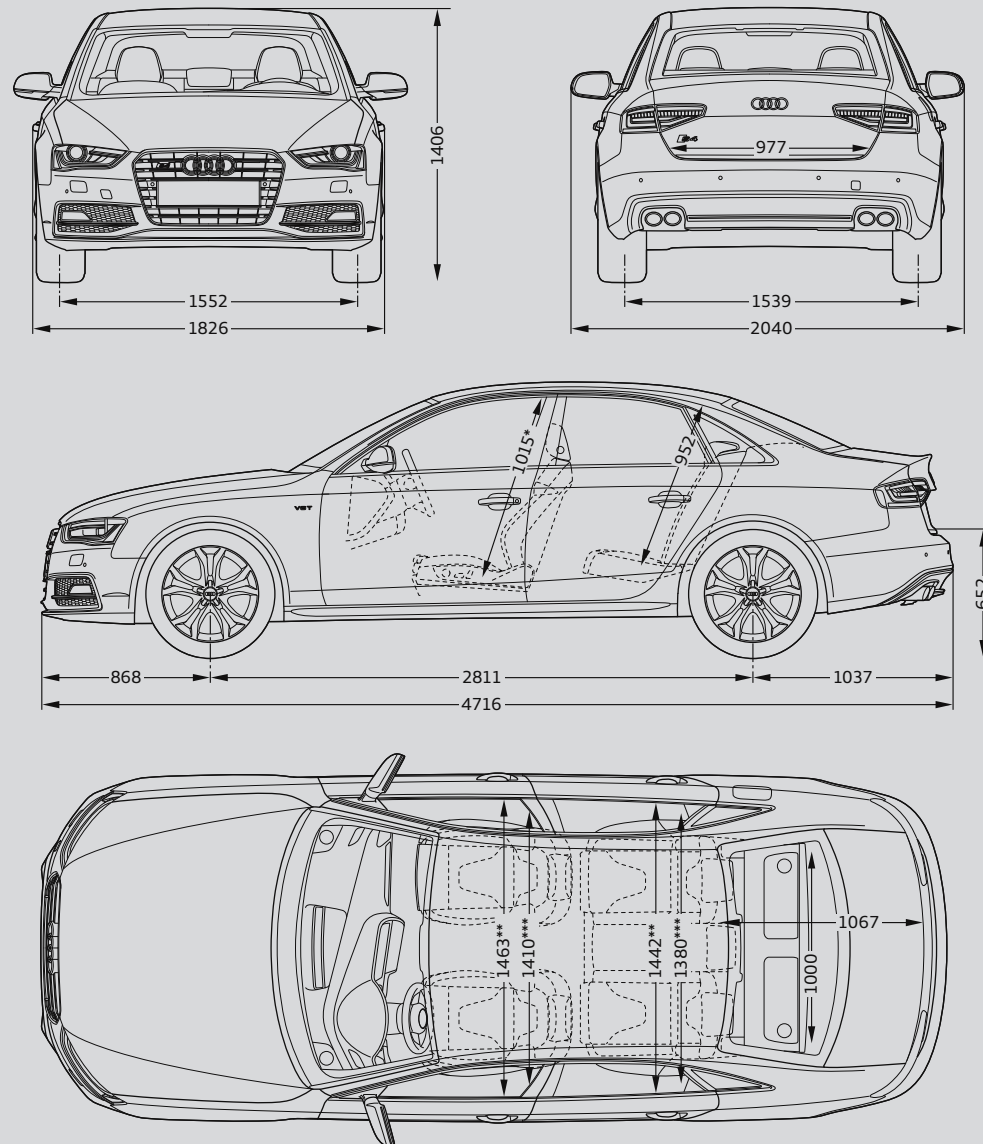

\* Espace maximum au-dessus de la tête  
\*\* Largeur d'épaules  
\*\*\* Largeur de l'habitacle (incluant les accoudoirs)

Toutes les cotes sont indiquées en millimètres.

## Caractéristiques techniques S4 Avant

S4 Avant quattro 3.0 TFSI essence (333 ch)	
<b>Moteur - Appareillage électrique</b>	
Moteur	Moteur 6 cylindres en V, avec injection directe d'essence, 2 arbres à cames en tête (DACT)
Commande des soupapes / Nombre de soupapes par cylindre	Linguets à galets / 4
Cylindrée (cm³) / Alésage x course (mm) / Compression	2 995 / 84,5 X 89,0 / 10,3
Puissance maxi en ch (kW) à tr/mn	333 (245) / 5 500 - 6 500
Couple maxi en (Nm) à tr/mn	440 / 2 900 - 5 300
Norme antipollution	EU 5
Alternateur A / Batteries A/Ah	180 / 380/80
Start/Stop	Oui / Oui
<b>Transmission</b>	
Transmission	quattro
Boîte de vitesses	S tronic 7
<b>Trains roulants - Direction - Freinage - Pneumatiques</b>	
Direction / Démultiplication / Diamètre de braquage (m) (D 102)	Direction assistée à crémaillère sans entretien asservie à la vitesse servotronic / 15,9 / 11,5
Système de freinage AV/AR	Double circuit en diagonale avec ABS/EBV et ESP, assistant de freinage EBD ; servofrein en tandem ; disques ventilés à l'avant et à l'arrière
Roues / Pneumatiques	Jantes en aluminium coulé, 8 J x 18", avec pneus 245/40 R 18
<b>Performances - Consommation - Niveau sonore</b>	
Vitesse maximale (km/h) sur circuit	250 (limitée)
Accélération de 0 à 100 km/h (s)	5,1
Carburant	Super sans plomb, 95 RON
Consommation cycles urbain / routier / mixte (l/100 km)	11,1 / 6,8 / 8,4
Émissions massiques de CO <sub>2</sub> en cycle mixte (g/km)	197
Niveau sonore à l'arrêt / au passage dB (A)	78 / 74
<b>Entretien</b>	
Périodicité vidanges / révisions (km)	Selon l'indicateur de maintenance, jusqu'à 30 000 km / maximum 2 ans <sup>(1)</sup>
Garantie véhicule / Peinture / Anticorrosion	2 ans sans limitation kilométrique / 3 ans / 12 ans
<b>Poids</b>	
Poids à vide (kg) / Total maxi autorisé en charge (kg)	1 750 / 2 320
Remorque freinée sur rampe 8 % / 12 % / non freinée (kg)	2 100 / 1 900 / 750
Charge sur pavillon (kg) / Poids sur la flèche (kg)	90 / 80
<b>Capacités</b>	
Réservoir de carburant / d'huile / de liquide de refroidissement (l)	61 / 6,8 / NC
<b>Carrosserie - Dimensions</b>	
Carrosserie	Autoportante, acier galvanisé, zones de déformation avant et arrière
Nombre de portes / Places assises	4 portes avec protections latérales / 5 places
Coefficient de traînée (cx) / Surface frontale S (m²)	0,33 / 2,20
Long. (L103) / Largeur sans rétrov. (W 103) / Hauteur (H100) (mm)	4 719 / 1 826 / 1 415
Empattement (L 101) / Voies AV / AR (W 101/W 102) (mm)	2 811 / 1 552 / 1 539
Hauteur du seuil chargement (mm) (H 195)	610
Volume coffre à bagages selon méthode du cube VDA (l) (V210)	490 (dossier des sièges arrière rabattu : 1 430)

(1) Selon style de conduite et conditions d'entretien.

## Caractéristiques techniques S4 Avant

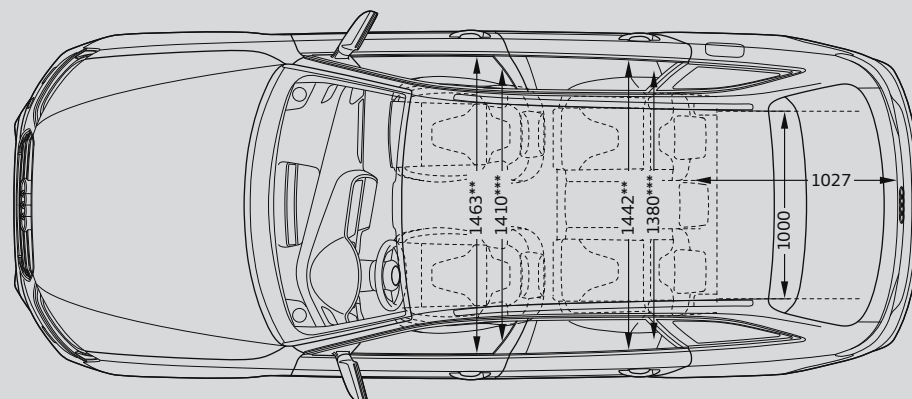
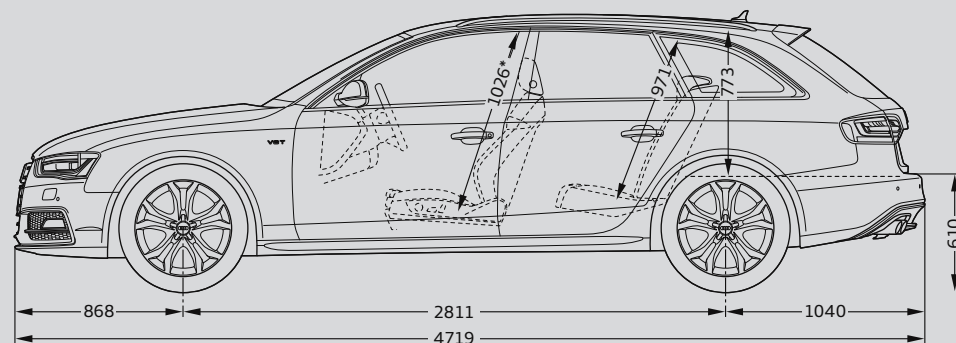
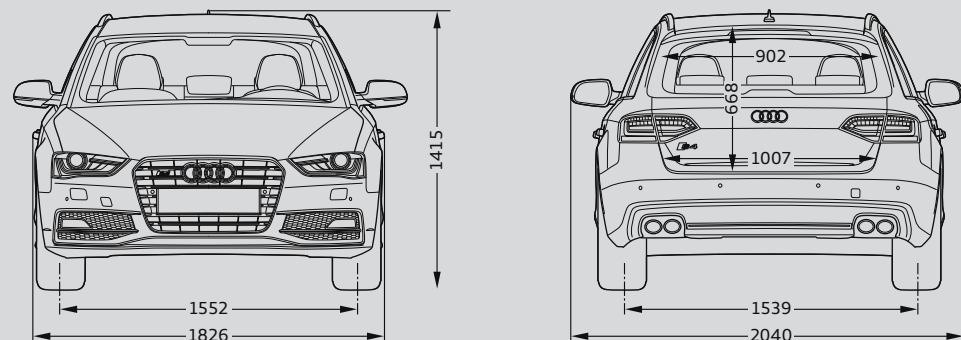

- \* Espace maximum au-dessus de la tête
- \*\* Largeur d'épaules
- \*\*\* Largeur de l'habitacle (incluant les accoudoirs)

Toutes les cotes sont indiquées en millimètres.

AUDI FRANCE  
BP 62  
02601 Villers-Cotterêts Cedex  
Imprimé en France / 12.11  
TARIF081211/S4

Le modèle, les versions et les équipements présentés dans ce catalogue ainsi que certains services ne sont pas disponibles dans tous les pays. Les automobiles qui figurent sur les photos comportent des équipements en option avec le supplément de prix. Les informations concernant : possibilités de livraison, aspect, performances, dimensions, poids, consommation et frais d'entretien des véhicules correspondent aux données en notre possession à la date d'impression. Sous réserve de modifications.

Les matériaux et composants de ce véhicule ont été conçus pour minimiser leur impact sur l'environnement, dans le respect de la réglementation relative aux véhicules hors d'usage. Ont ainsi été privilégiés des composants et matériaux recyclés et/ou ré-employables et/ou valorisables, visant à faciliter le démontage et la dépollution des véhicules hors d'usage ainsi qu'à préserver l'environnement. Tout véhicule en fin de vie peut être cédé gratuitement par son dernier propriétaire aux démolisseurs et broyeurs agréés par les services compétents. Pour plus de renseignements sur la cession des véhicules hors d'usage et/ou les dispositifs mis en place pour prévenir les atteintes environnementales, n'hésitez pas à contacter votre distributeur Audi, ou Audi France, 11, avenue de Boursonne - BP 62 - 02601 Villers-Cotterêts Cedex.

[www.audi.fr](http://www.audi.fr)

Audi recommande

